

汚物除去機	SA80 (8kg)	① 給水	20A (R3/4)
外形寸法	W660×D785×H1115mm	② 給湯	20A (R3/4)
本体重量	135kg	③ 排水外径	Φ75mm
モーター定格	0.55kW	呼径	Φ65mm
ヒーター定格	9.0kW(電気ヒーター使用時)	④ 電源(電気ヒーター未使用時)	单相200V 50/60Hz
標準使用水量	83ℓ	④ 電源(電気ヒーター使用時)	3相200V 50/60Hz
推奨水圧	300-500kPa		
ブレーカー容量	10A (電気ヒーター未使用時)		
	40A (電気ヒーター使用時)		

付属品：  
給水・給湯ホース 各1本  
排水ホースL字 1本

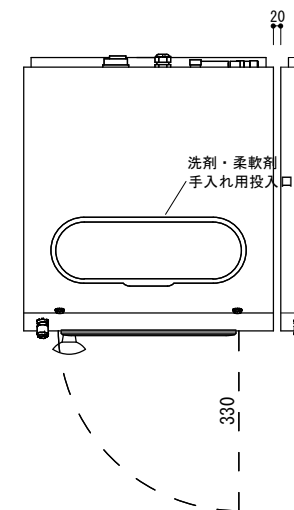

\*本機は電気ヒーターを標準装備しています。

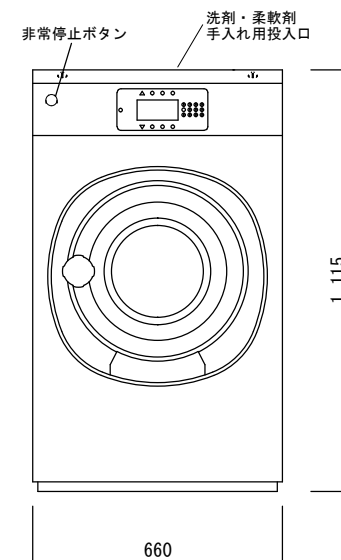
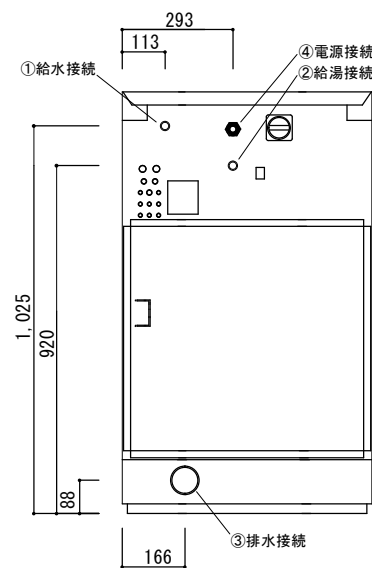
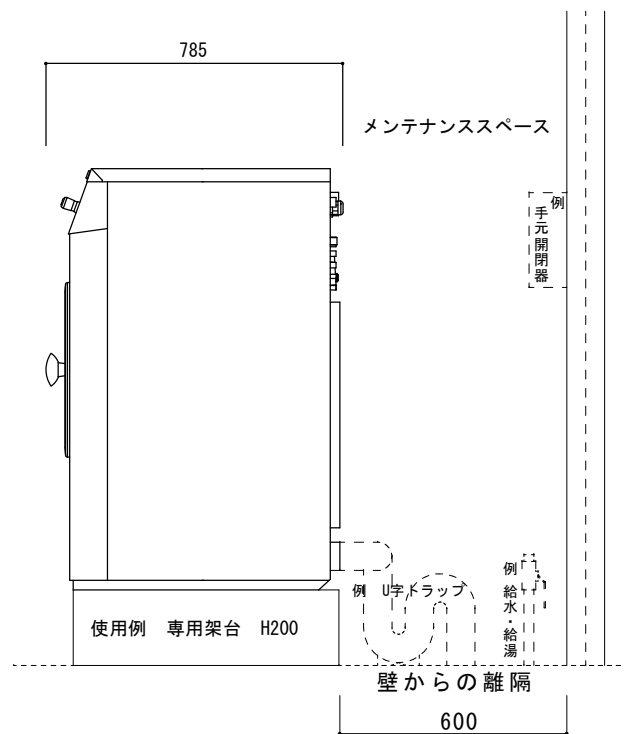

・仕様は予告なく変更されることがあります。

(株) アイワコーポレーション

件名 SA80 外観仕様図  
図面名 温水・電気加熱併用タイプ

縮尺  
日付 2021年7月現在

図面番号